

RANDON NO TIENE FRONTERAS



**REMOLQUE CARGA SECA
METÁLICO/PLATAFORMA**
MODELOS: RQ-CS-PT-02-16
RQ-CS-MT-02-16

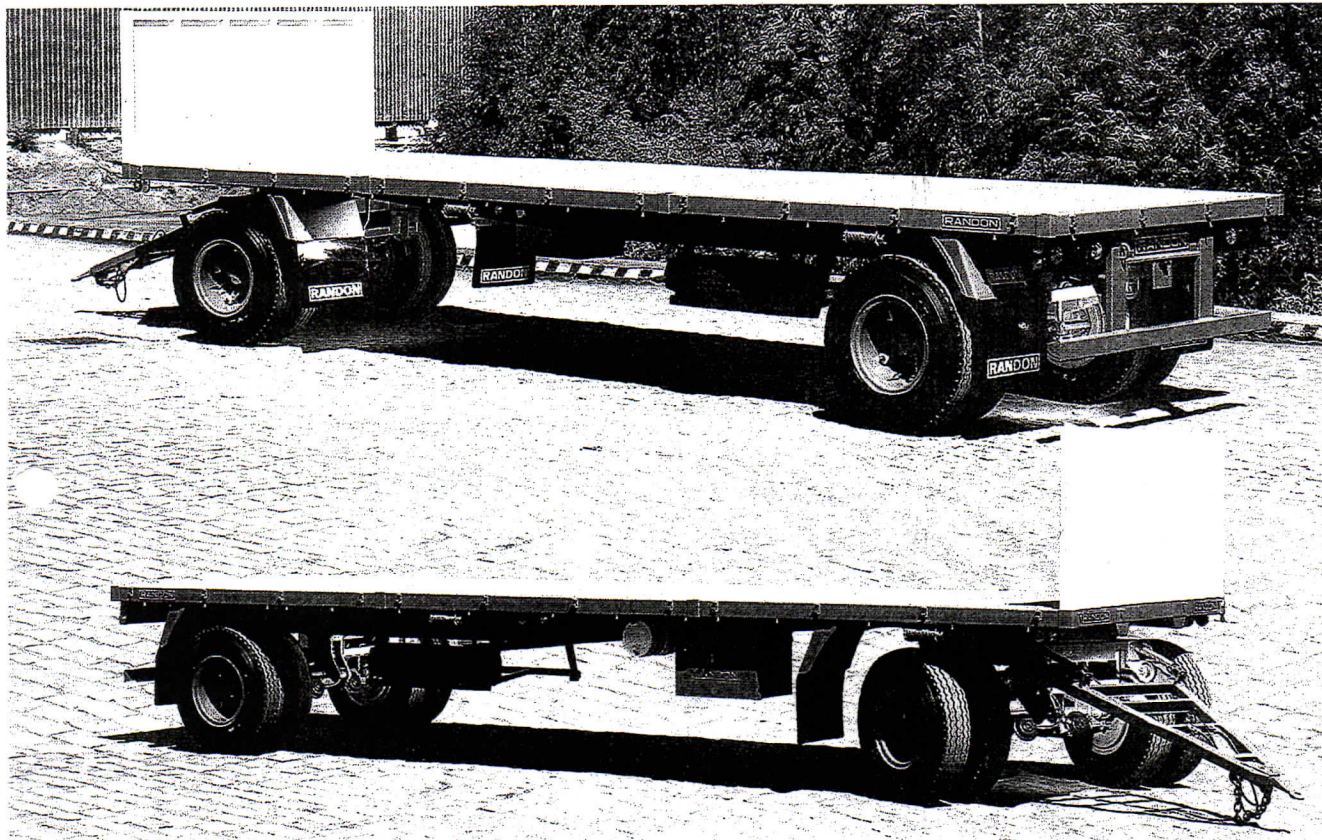

Foto: Magrão

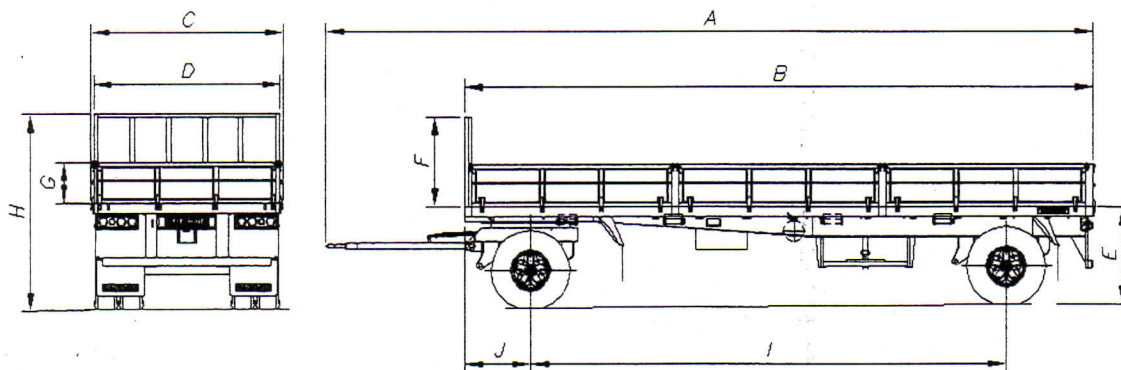

Cota	Descripción	Dimensiones		UNIDAD
		RQ-CS-PT-02-16	RQ-CS-MT-02-16	
A	Largo total.....	10.450	10.450	mm
B	Largo de la caja de carga.....	8.570	8.570	mm
C	Ancho externo.....	2.600	2.600	mm
D	Ancho interno.....	2.540	2.540	mm
E	Altura del piso.....	1.320	1.320	mm
F	Altura de la frontal.....	1.200	1.200	mm
G	Altura de las barandas.....	-	550	mm
H	Altura total.....	2.520	2.520	mm
I	Distancia entre centros de ejes.....	6.485	6.485	mm
J	Distancia de la frontal al centro del eje delantero.....	900	900	mm
L	Llantas.....	8:00x20	8:00x20	pul.
M	Neumáticos.....	11:00x20	11:00x20	pul.
N	Capacidad de carga nominal.....	17.400	16.500	kgf
O	Tara aproximada con 12 neumáticos.....	4.630	5.500	kgf