

Señales y Sistemas

Práctico 2

Sistemas Lineales Invariantes en el Tiempo (SLIT)

2020

Cada ejercicio comienza con un símbolo indicando su dificultad de acuerdo a la siguiente escala: ♦ básico, ★ medio, * avanzado, y * desafiante. Además puede tener un número, como (1.21) que indica el número de ejercicio del libro del curso, *Señales y Sistemas*, Oppenheim/Willsky, 2nd.edition.

Convolución

♦ Ejercicio 1 (2.21)

Calcular la convolución $y[n] = x[n] * h[n]$ de los siguientes pares de señales:

- (a) $x[n] = \alpha^n u[n]$, $h[n] = \beta^n u[n]$, $\alpha \neq \beta$
- (b) $x[n] = h[n] = \alpha^n u[n]$
- (c) $x[n] = \left(-\frac{1}{2}\right)^n u[n-4]$, $h[n] = 4^n u[2-n]$
- (d) $x[n]$ y $h[n]$ son como en la siguiente figura

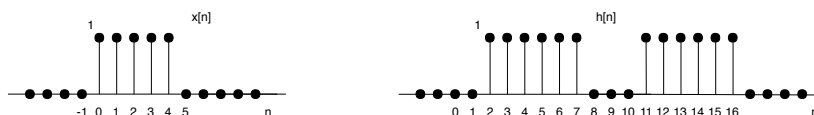

♦ Ejercicio 2 (2.8)

Determinar y bosquejar la convolución de las siguientes dos señales:

$$x(t) = \begin{cases} t+1, & 0 \leq t \leq 1 \\ 2-t, & 1 < t \leq 2 \\ 0, & \text{en otro caso} \end{cases} \quad h(t) = \delta(t+2) + 2\delta(t+1)$$

★ Ejercicio 3

A partir de los pulsos:

$$f(t) = A_1[u(t+\tau) - u(t-\tau)]$$

$$h(t) = A_2[u(t+\tau) - u(t-\tau)]$$

- (a) Calcular $f(t) * h(t)$ ¿Cómo cambia el resultado si el ancho de un pulso es más grande que el otro?.
- (b) Calcular $h(t) * h(t) * h(t)$.
- (c) Calcular $f(t) * (e^{-at}u(t))$.

★ Ejercicio 4

Se sabe que la respuesta al impulso de un SLIT es cero excepto en el intervalo $N_0 \leq n \leq N_1$. Se sabe además que la entrada $x[n]$ vale cero excepto en el intervalo $N_2 \leq n \leq N_3$. Como resultado, la salida $y[n]$ está destinada a ser cero excepto en algún intervalo $N_4 \leq n \leq N_5$.

- (a) Determinar N_4 y N_5 en función de N_0, N_1, N_2 y N_3 .
- (b) Si $h[n]$ es cero excepto en M puntos consecutivos y $x[n]$ es cero excepto en N puntos consecutivos, ¿cuál es el máximo número de puntos consecutivos en los cuales $y[n]$ puede tomar valores distintos de cero?

*** Ejercicio 5 (2.43)**

Una de las propiedades más importantes de la convolución, tanto en tiempo continuo como en tiempo discreto, es la asociatividad.

- (a) Probar la igualdad

$$(x(t) * h(t)) * g(t) = x(t) * (h(t) * g(t))$$

al mostrar que ambos lados de la igualdad son iguales a

$$\int_{-\infty}^{+\infty} \int_{-\infty}^{+\infty} x(\tau)h(\sigma)g(t - \tau - \sigma)d\tau d\sigma.$$

- (b) Considerar los SLIT con respuesta al impulso $h_1[n]$ y $h_2[n]$ puestos en cascada como se muestra en la figura

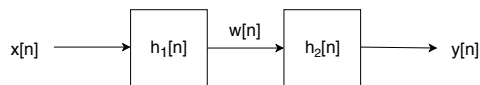

Sea $x[n] = u[n]$, $h_1[n] = (-1/2)^n u[n]$ y $h_2[n] = u[n] + (1/2)u[n - 1]$.

1. Calcular $y[n]$ calculando primero $w[n] = x[n] * h_1[n]$ y luego $y[n] = w[n] * h_2[n]$; esto es $y[n] = (x[n] * h_1[n]) * h_2[n]$.
2. Ahora determinar $y[n]$ aplicando la convolución primero a $h_1[n]$ y $h_2[n]$ para obtener $g[n] = h_1[n] * h_2[n]$ y convolucionando $x[n]$ con $g[n]$ para obtener $y[n] = x[n] * (h_1[n] * h_2[n])$

Las respuestas a 1 y 2 deben ser idénticas, y deben ilustrar la propiedad asociatividad de la convolución de tiempo discreto.

- (c) Considerar la conexión en cascada de dos SLIT como en la figura anterior, donde en este caso

$$h_1[n] = \sin(8n) \text{ y } h_2[n] = a^n u[n], \quad |a| < 1,$$

donde la entrada es

$$x[n] = \delta[n] - a\delta[n-1].$$

Determinar la salida $y[n]$. (*Sugerencia:* El uso de las propiedades asociativa y conmutativa de la convolución deben facilitar bastante la solución.)

Propiedades de los SLIT

♦ Ejercicio 6 (2.28 y 2.29)

A continuación se muestran las respuestas al impulso de diferentes SLIT de tiempo discreto y tiempo continuo.

Determinar si cada sistema es causal y/o estable. Justificar las respuestas.

- (a) $h[n] = \left(\frac{1}{5}\right)^n u[n]$
- (b) $h[n] = (0.8)^n u[n+2]$
- (c) $h[n] = \left(\frac{1}{2}\right)^n u[-n]$
- (d) $h[n] = \left(\frac{1}{2}\right)^n u[n] + (1.01)^n u[n-1]$
- (e) $h(t) = e^{-4t} u(t-2)$
- (f) $h(t) = e^{-6t} u(3-t)$
- (g) $h(t) = e^{-2t} u(t+50)$
- (h) $h(t) = (2e^{-t} - e^{(t-100)/100})u(t)$

★ Ejercicio 7

Considerar un SLIT en tiempo discreto, estable con respuesta al impulso $h[n]$. Mostrar que si la entrada $x[n]$ es periódica con período N (esto es $x[n] = x[n+N]$) entonces la salida $y[n]$ es también una secuencia periódica con período N .

♦ Ejercicio 8 (2.57)

Considerar un SLIT causal T con entrada $x[n]$ y salida $y[n]$ relacionados por la siguiente ecuación en diferencias:

$$y[n] = -ay[n-1] + b_0x[n] + b_1x[n-1].$$

- (a) Verificar que T puede considerarse como la conexión en cascada de dos SLIT causales T_1 y T_2 con las siguientes relaciones entrada-salida:

$$T_1 : y_1[n] = b_0x_1[n] + b_1x_1[n-1],$$

$$T_2 : y_2[n] = -ay_2[n-1] + x_2[n].$$

- (b) Dibujar un diagrama de bloques representando a T_1 .

- (c) Dibujar un diagrama de bloques representando a T_2 .
- (d) Dibujar un diagrama de bloques representando a T como la cascada del diagrama de T_1 seguido del diagrama de T_2 .
- (e) Dibujar un diagrama de bloques representando a T como la cascada del diagrama de T_2 seguido del diagrama de T_1 .
- (f) Mostrar que la unidades de retardo en el diagrama de bloques de T de la parte (e) se pueden colapsar en un elemento de retardo.

Nota: Los diagramas de la partes (d) y (e) son denominados *Forma Directa I* de T y el diagrama de la parte (f) se denominada *Forma Directa II* de T .

★ Ejercicio 9 (2.24)

Examinar la interconexión en cascada de los tres SLIT causales ilustrados en la siguiente figura.

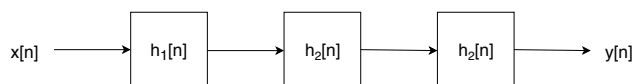

La respuesta al impulso $h_2[n]$ es

$$h_2[n] = u[n] - u[n - 2]$$

y la respuesta total al impulso es como se muestra en la siguiente figura.

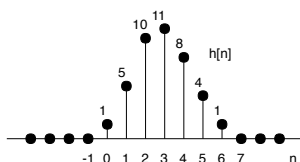

- (a) Encuentre la respuesta al impulso $h_1[n]$
- (b) Encuentre la respuesta del sistema total a la entrada

$$x[n] = \delta[n] - \delta[n - 1].$$

★ Ejercicio 10

Se tiene un sistema de acumulación de energía (baterías) que se modelará en tiempo discreto. En cada instante la carga de la batería $y[n]$ se compone de la carga acumulada hasta el instante anterior, con una pérdida por fuga del 5%, sumada a la energía $x[n]$ que se inyecta al acumulador desde la red eléctrica en cada instante (que será negativa cuando se extraiga energía).

- (a) Plantear una ecuación en diferencias que modele el sistema.
- (b) Calcular su repuesta al impulso.
- (c) Si la entrada es un pulso de M muestras $x[n] = u[n] - u[n - M]$, calcular la salida $y[n]$.

- (d) Realizar un diagrama de bloques con sumadores, multiplicadores y retardos que modele este sistema.
- (e) ¿Qué hipótesis se asumieron para resolver las partes anteriores?
- (f) Basado en la respuesta de la parte (c) dar la respuesta a la siguiente entrada

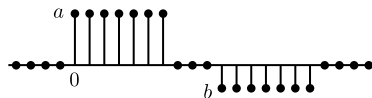

★ **Ejercicio 11** (2.33)

Considerar un sistema cuya entrada $x(t)$ y salida $y(t)$ satisfacen la ecuación diferencial de primer

$$\frac{dy(t)}{dt} + 2y(t) = x(t).$$

El sistema también satisface la condición de estar en reposo.

- (a) Determinar la salida del sistema $y_1(t)$ cuando la entrada es $x_1(t) = e^{3t}u(t)$.
- (b) Determinar la salida del sistema $y_2(t)$ cuando la entrada es $x_2(t) = e^{2t}u(t)$.
- (c) Determinar la salida del sistema $y_3(t)$ cuando la entrada es $x_3(t) = \alpha e^{3t}u(t) + \beta e^{2t}u(t)$, donde α y β son números reales.
- (d) Mostrar que $y_3(t) = \alpha y_1(t) + \beta y_2(t)$.

Ahora, sean $x_a(t)$ y $x_b(t)$ señales arbitrarias tales que $x_a(t) = 0, \forall t < t_a$ y $x_b(t) = 0, \forall t < t_b$. Sea $y_a(t)$ la salida del sistema para la entrada $x_a(t)$, $y_b(t)$ la salida del sistema a la entrada $x_b(t)$ y $y_c(t)$ la salida del sistema a la entrada $x_c(t) = \alpha x_a(t) + \beta x_b(t)$.

- (e) Mostrar que $y_c(t) = \alpha y_a(t) + \beta y_b(t)$. Por tanto, podemos concluir que el sistema en estudio es lineal.
- (f) Determinar la salida del sistema $y_4(t)$ cuando la entrada es $x_4(t) = K e^{2t}u(t)$.
- (g) Determinar la salida del sistema $y_5(t)$ cuando la entrada es $x_5(t-T) = K e^{2(t-T)}u(t-T)$. Demostrar que $y_5(t) = y_4(t-T)$.

Ahora, sea $x_a(t)$ una señal arbitraria tal que $x_a(t) = 0, \forall t < t_0$, $y_a(t)$ la salida del sistema a la entrada $x_a(t)$ y $y_b(t)$ la salida del sistema a la entrada $x_b(t) = x_a(t-T)$.

- (h) Mostrar que $y_b(t) = y_a(t-T)$.

Podemos concluir, por tanto, que el sistema analizado es invariante en el tiempo. Junto con el resultado obtenido en la parte (d), concluimos que el sistema dado es LTI. Y ya que este sistema satisface la condición de reposo inicial, también es causal.

★ Ejercicio 12

Sea el integrador de la siguiente figura.

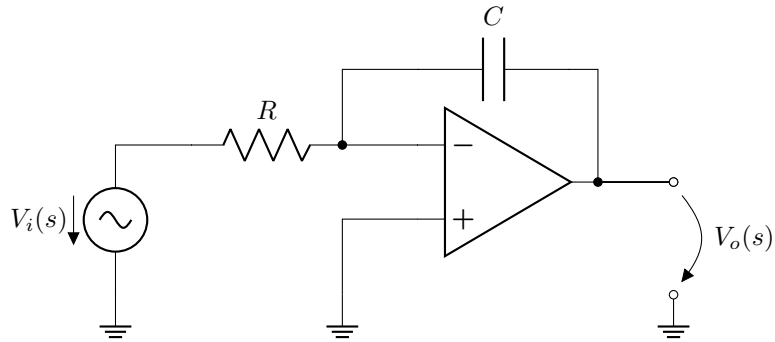

El amplificador es ideal y trabaja en zona lineal.

- Calcular la transferencia del sistema $H(s) = \frac{V_o(s)}{V_i(s)}$.
- Determinar la relación entrada salida entre $v_i(t)$ y $v_o(t)$.
- Indicar a partir de la parte anterior si el sistema es causal, BIBO-estable, y si tiene memoria.
- Calcular la respuesta al impulso y al escalón usando la transformada de Laplace.
- Indicar si el sistema es causal, BIBO-estable, y si tiene memoria analizando la respuesta al impulso. Indicar que hipótesis se utilizaron.
- Calcular la respuesta al escalón convolucionando con la respuesta al impulso. Indicar que hipótesis se utilizaron.
- Repetir las partes anteriores para el amplificador inversor de la siguiente figura.

